

Joie™

Honour™

# Jalutuskäru

Kasutusjuhend

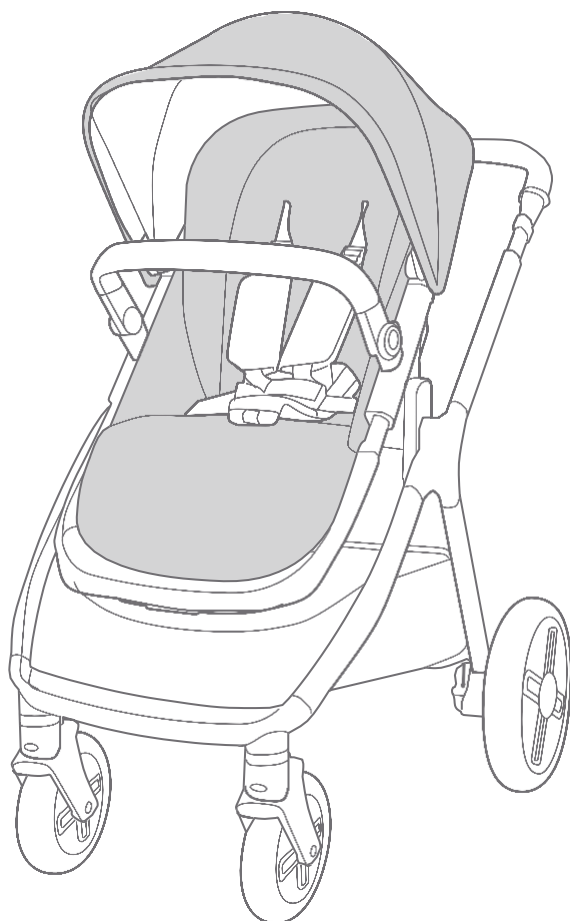

# OLULINE - LUGEGE HOOLIKALT LÄBI JA HOIDKE ALLES EDASPIDISEKS KASUTAMISEKS.

## Jalutuskäru kokkupanek

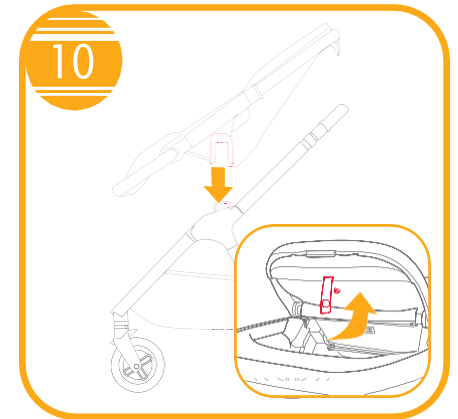
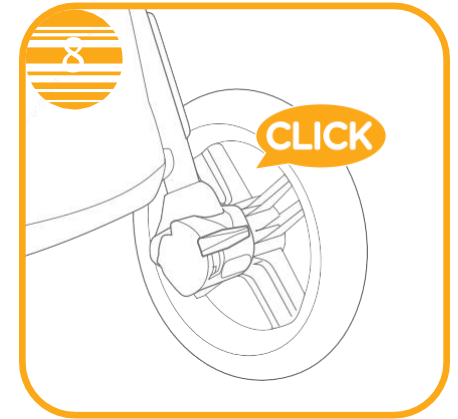
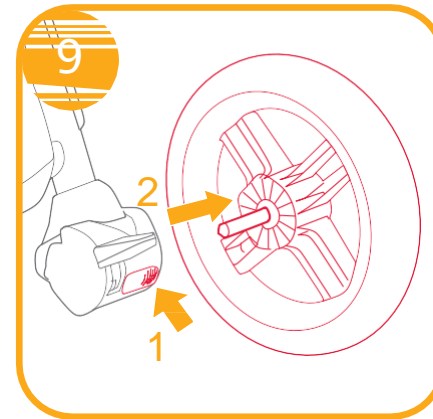
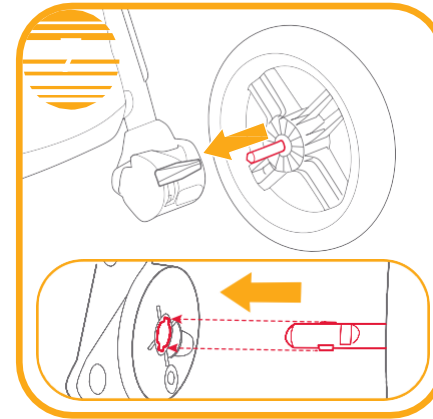
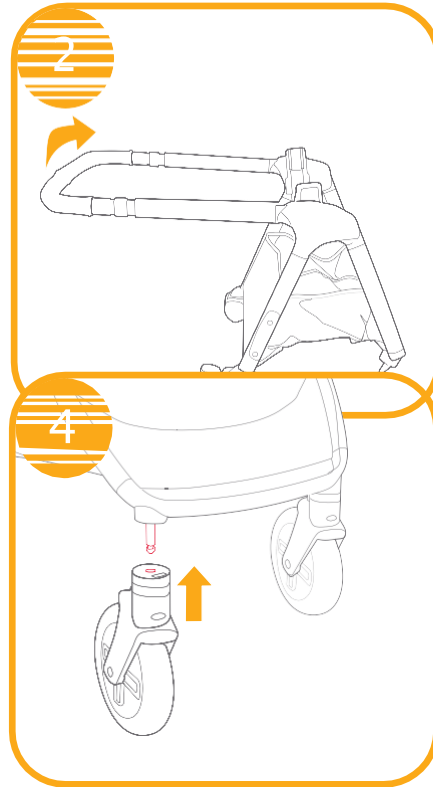
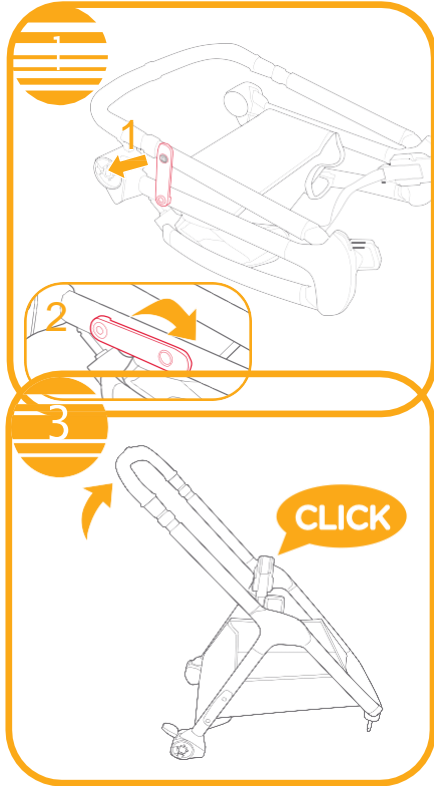

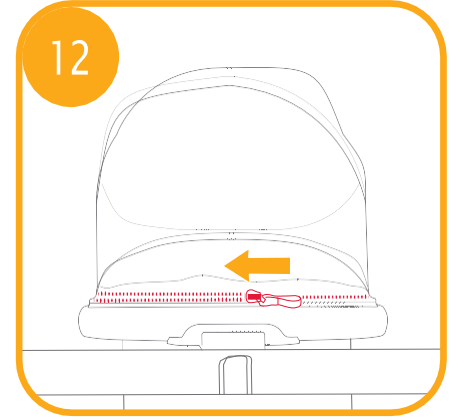
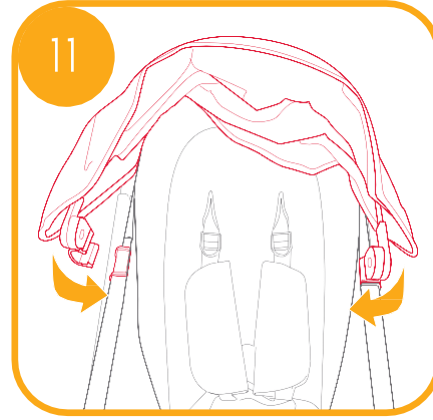
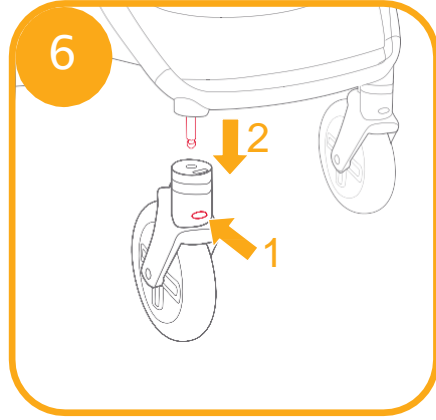

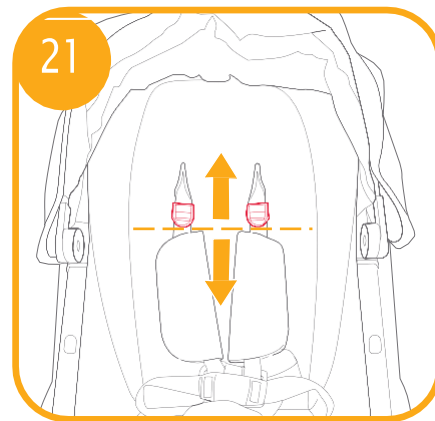
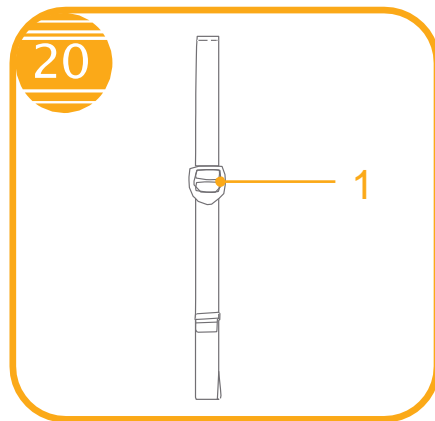
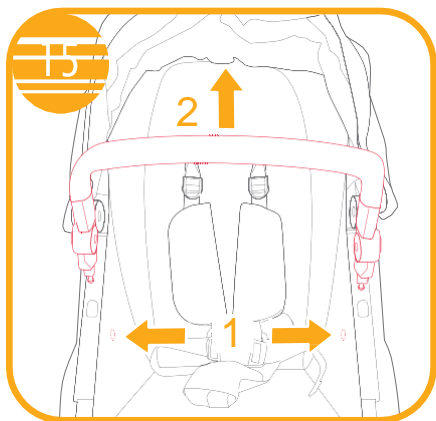
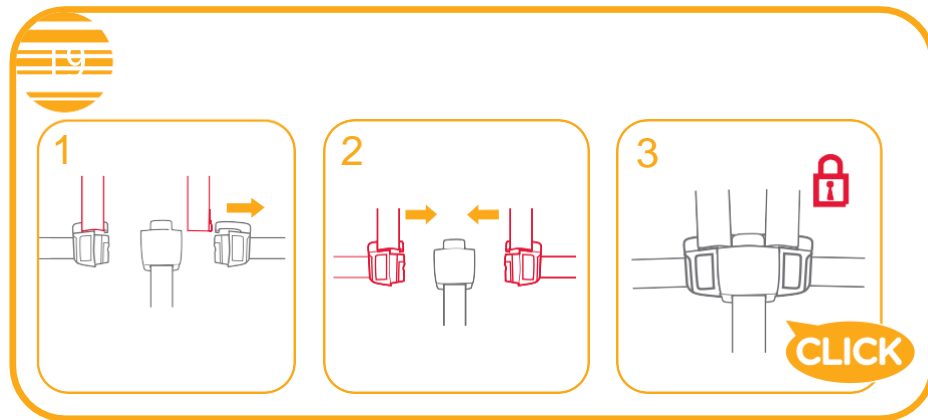
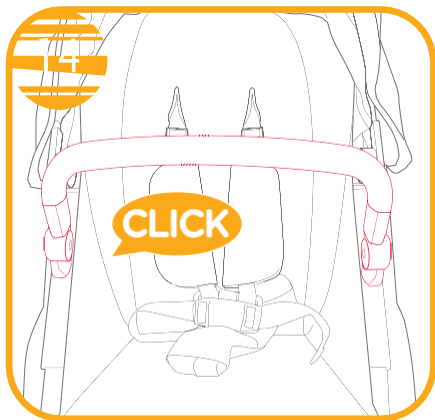
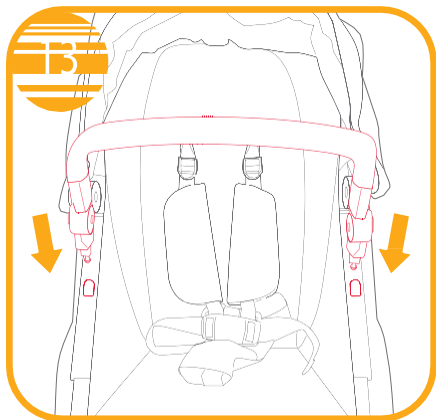

### Jalutuskäru kasutamine

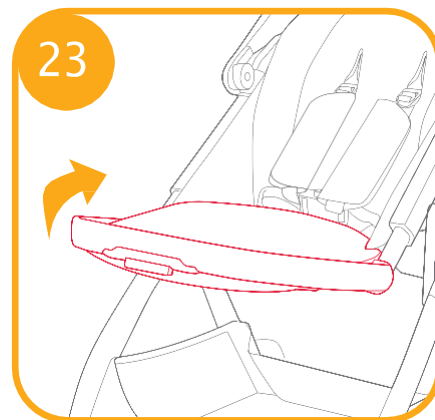
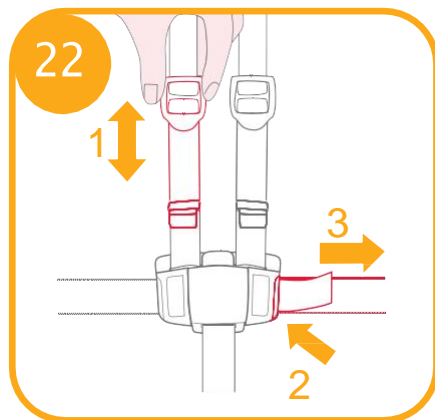
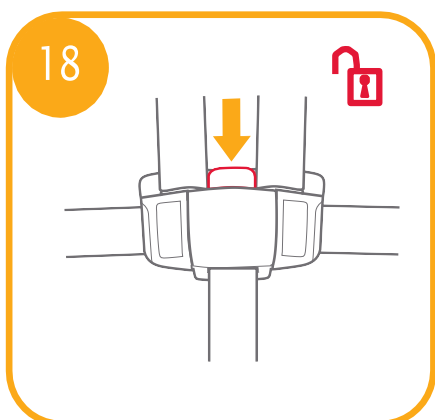
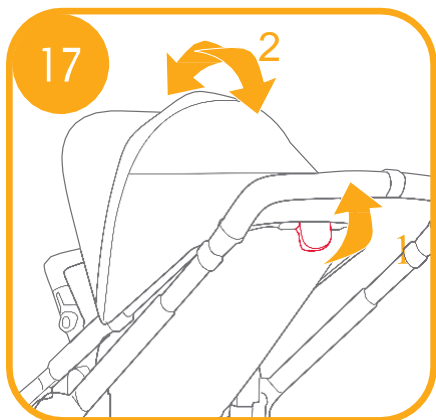

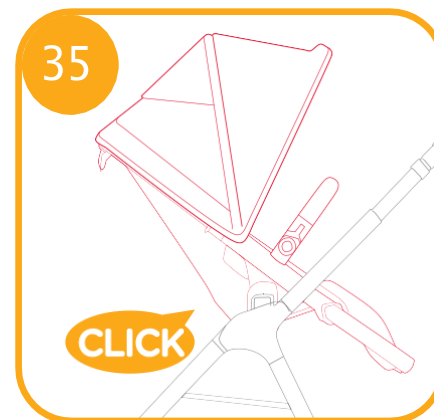
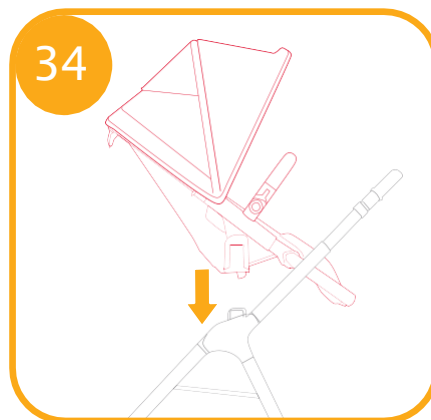
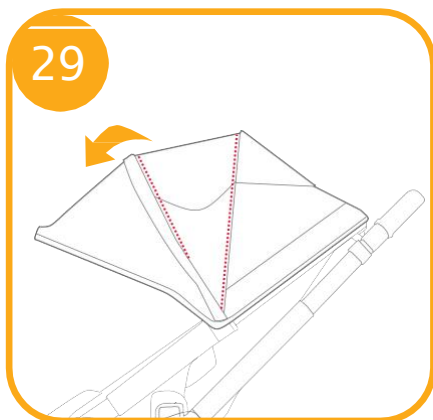
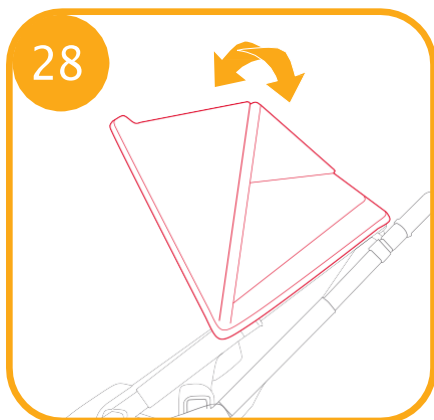
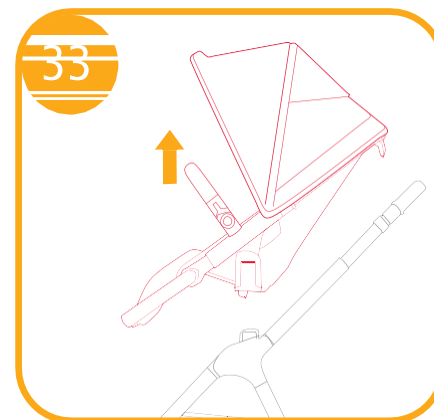
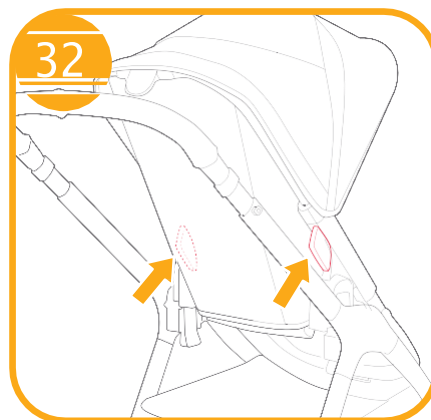
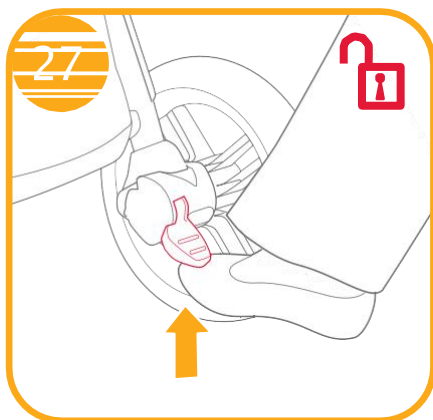
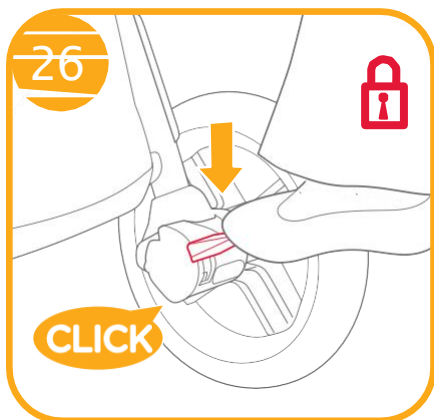
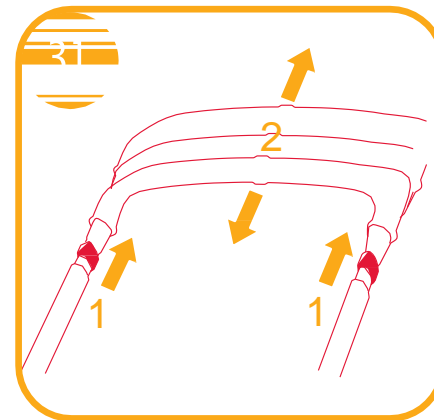
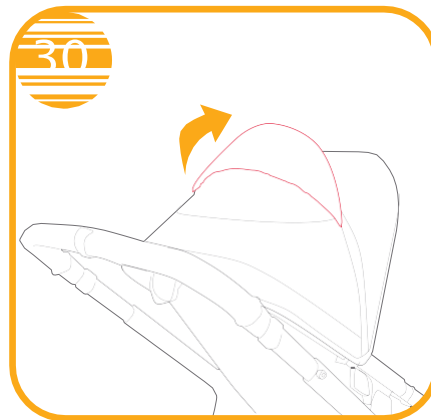
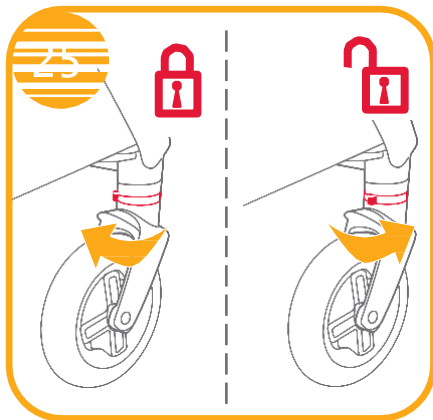
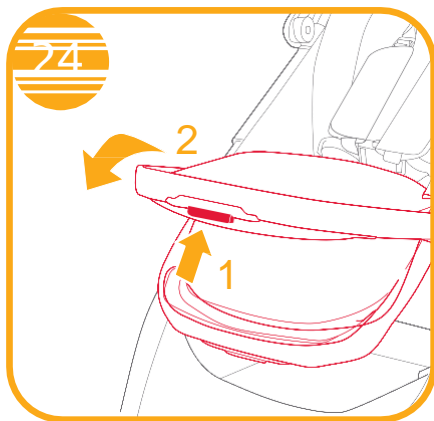

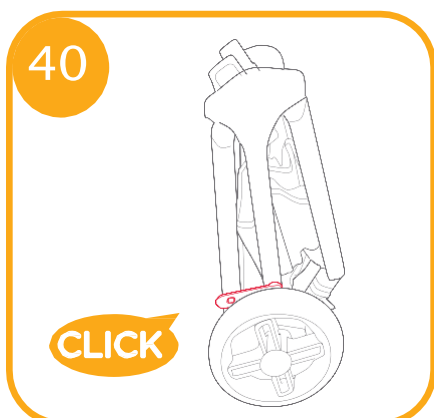
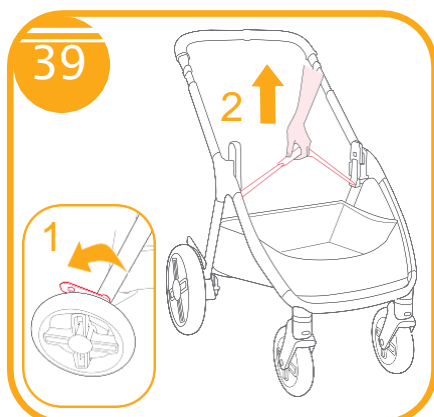
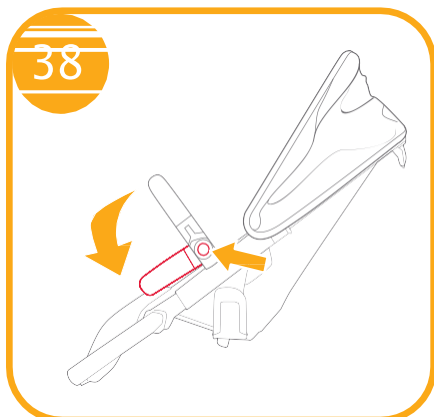
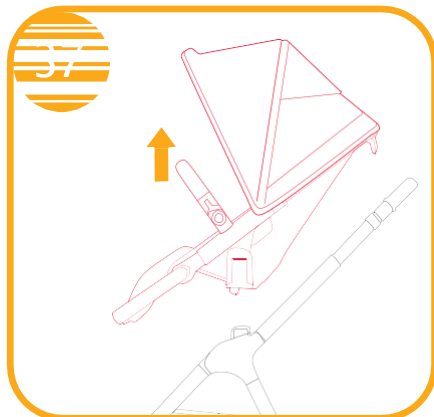
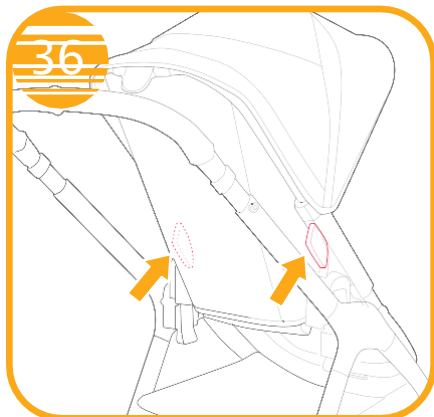

## Lisatarvikud (ei pruugi olla ostuga kaasas)

Tarvikuid võib müüa eraldi ja neid ei pruugi sõltuvalt piirkonnast saada olla.

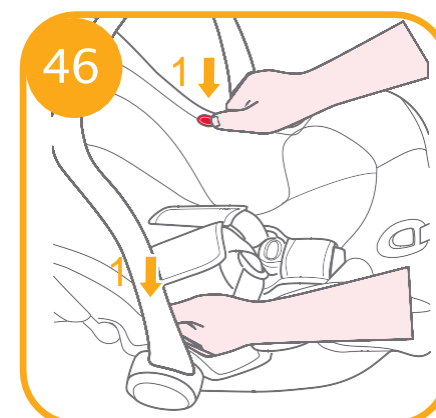
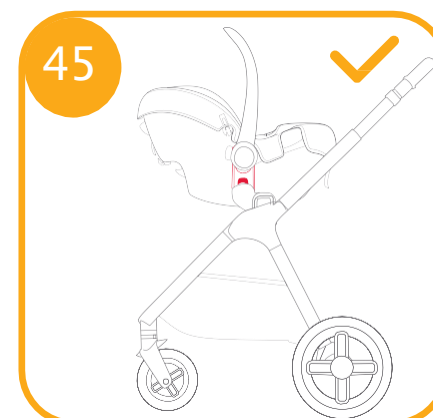
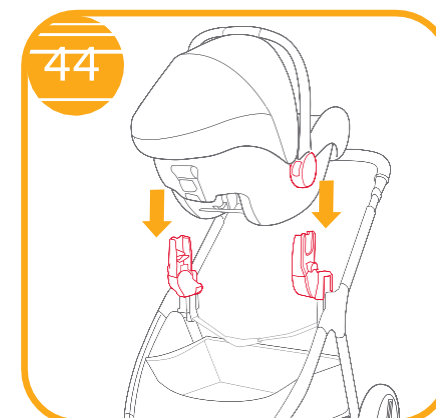
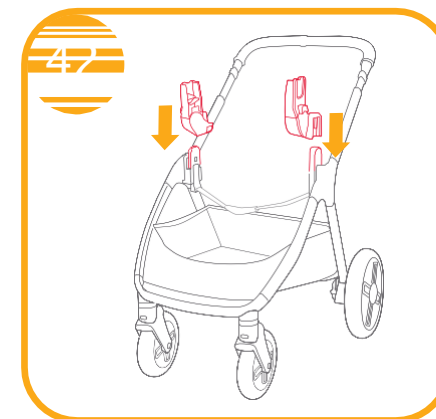
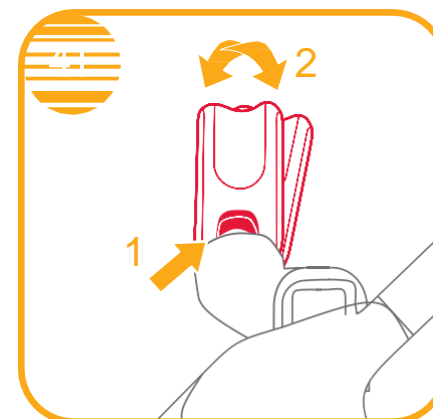

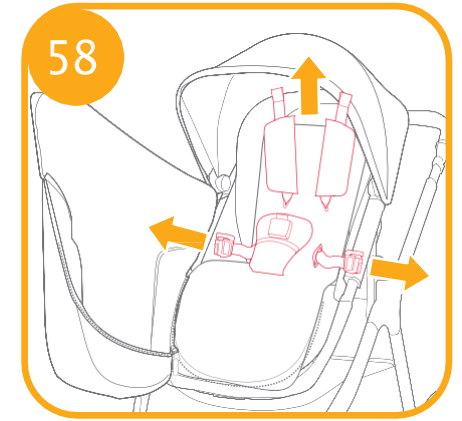
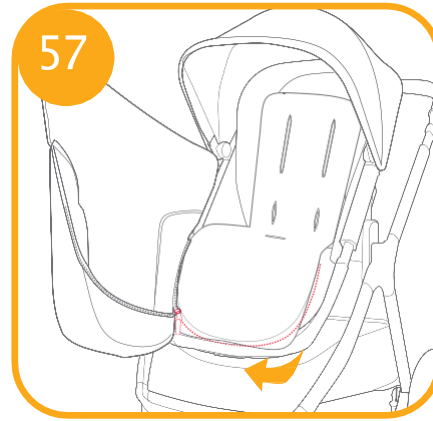
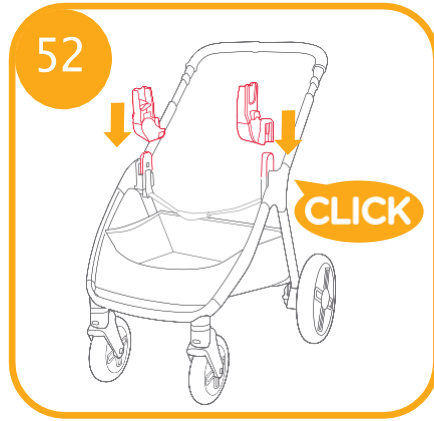
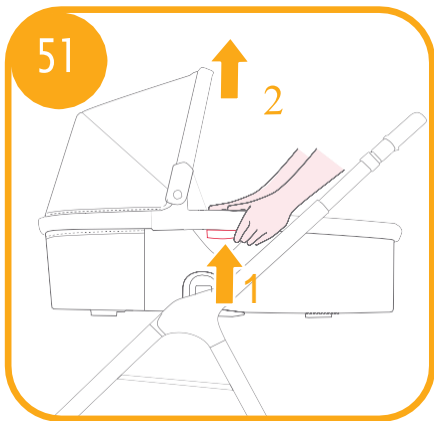
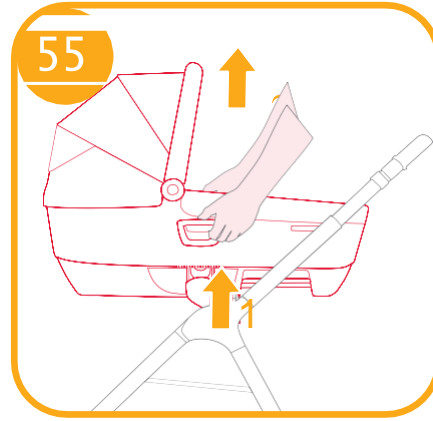
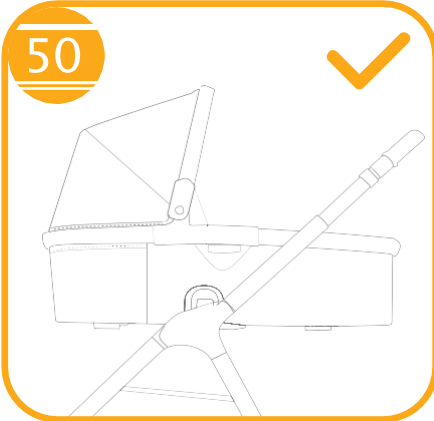
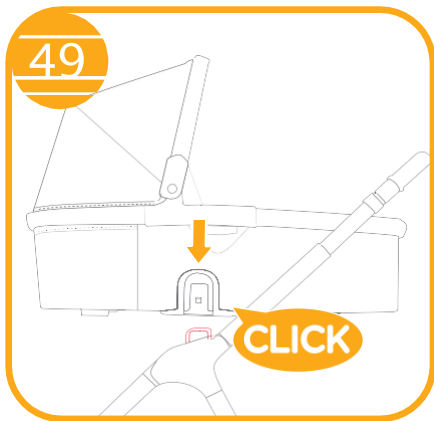
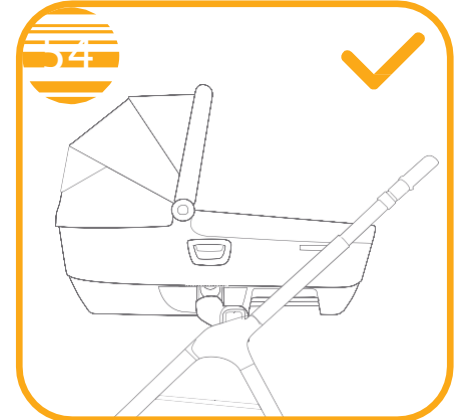
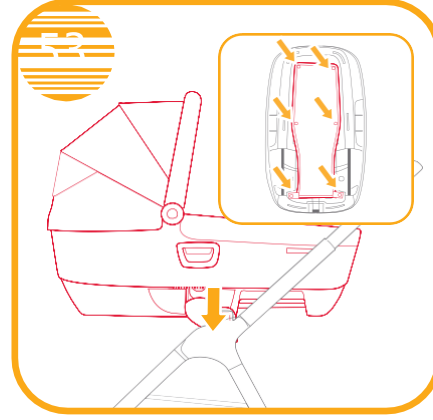
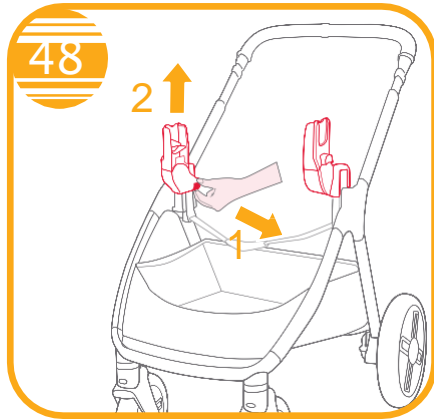
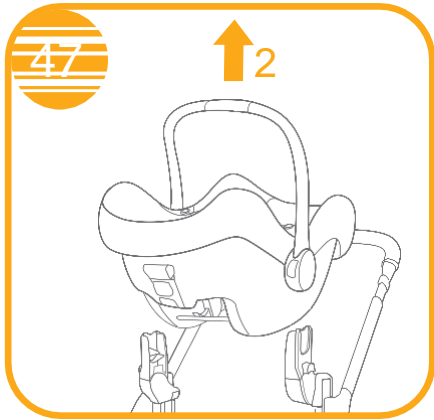

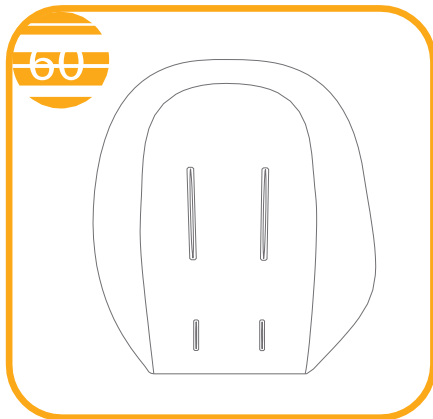

Pehmete osade  
lahtivõtmine ja  
kokkupanek

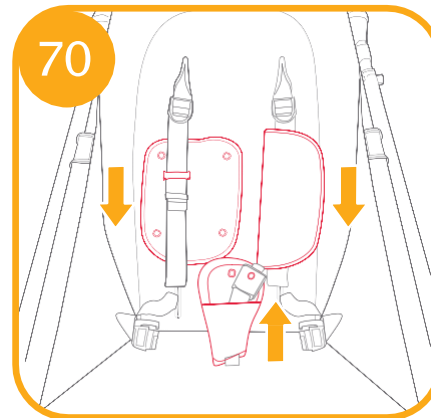
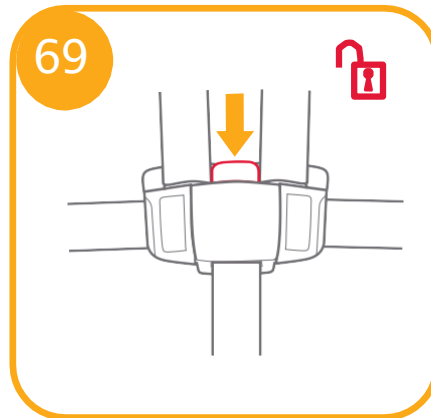
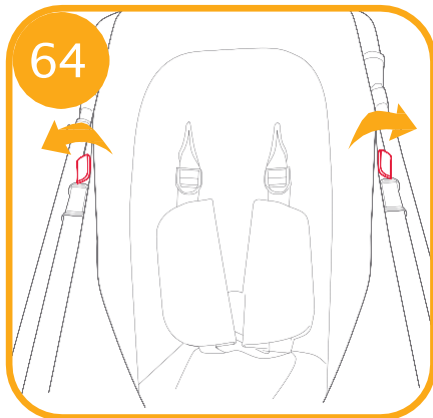
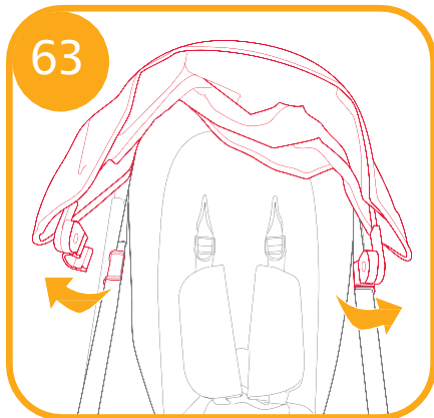
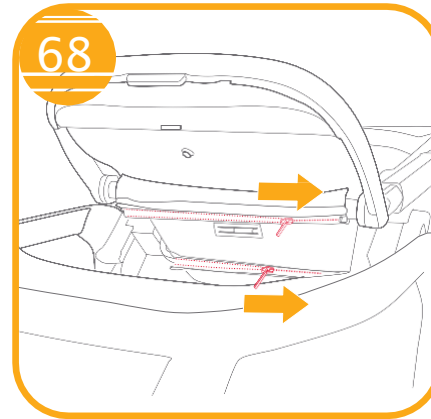
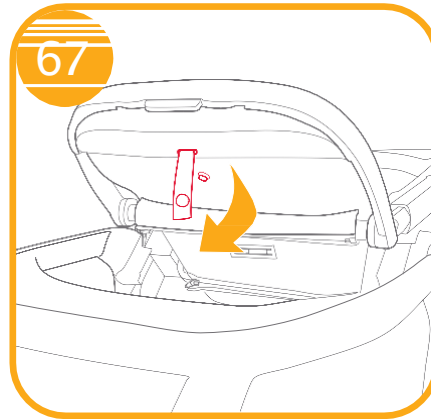
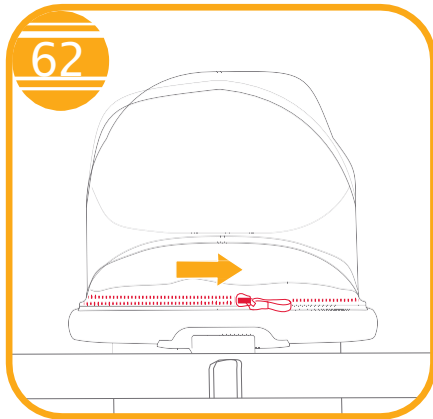
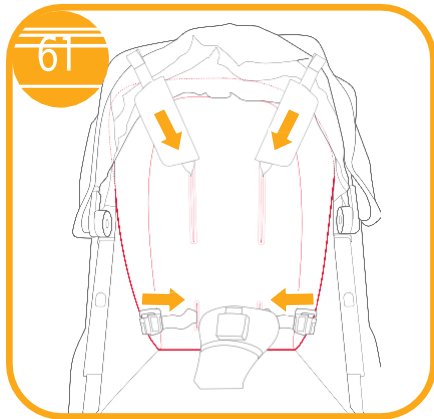
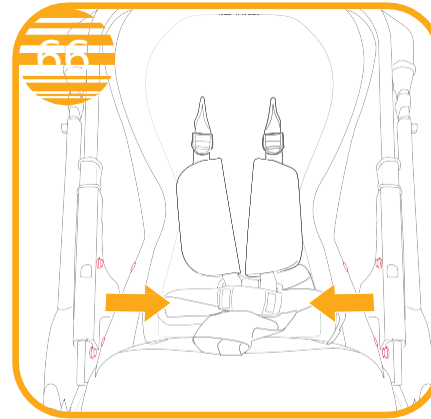
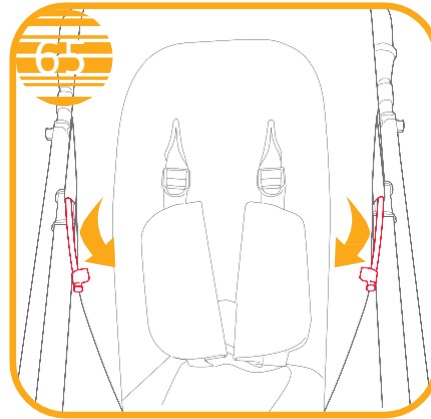



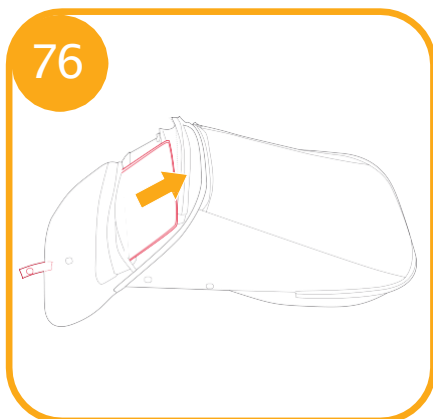
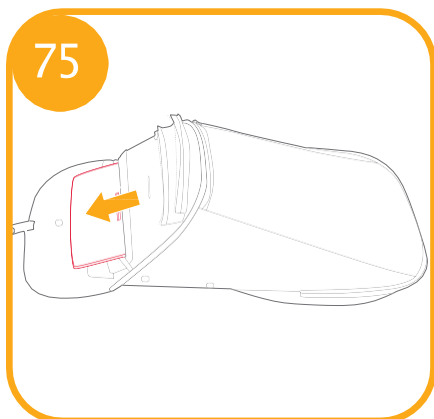
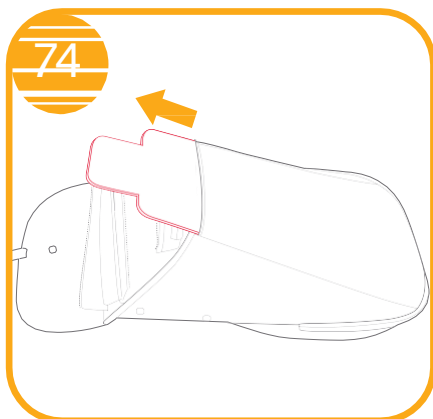
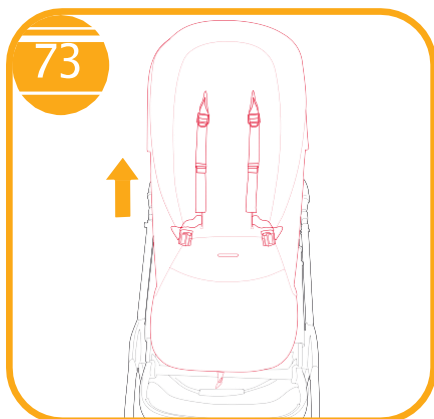
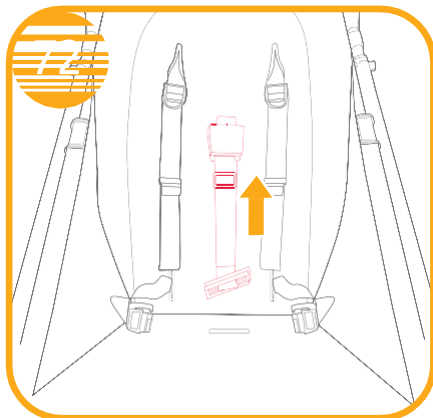
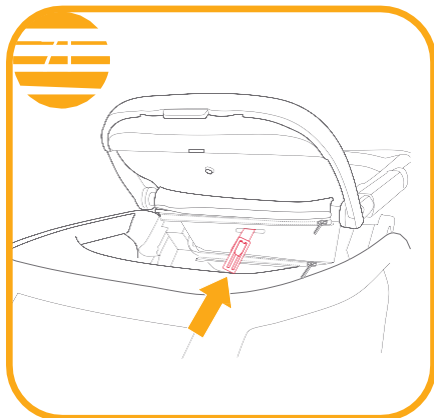

### Hooldamine

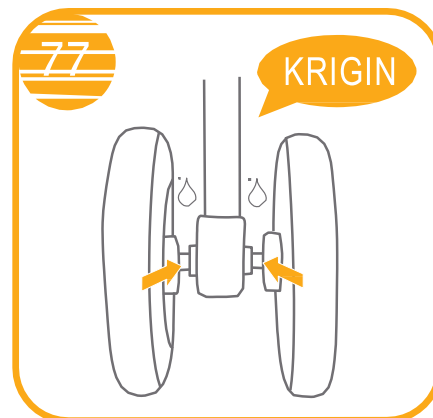

# GB Tere tulemast Joie'sse!™

Palju õnne Joie' perekonna liikmeks saamise puhul! Me oleme väga rõõmsad, et saame olla osa teie teekonnast koos teie pisikesega. Joie Honour™-iga reisides kasutate kvaliteetset, täielikult sertifitseeritud jalutuskäru, mis on heaks kiidetud vastavalt Euroopa ohutusstandardile EN 1888-2:2018+A1:2022. Jalutuskäru on mõeldud kuni 15 kg kaaluvale lapsele seljaga sõidusuunas jalutamiseks ja kuni 22 kg kaaluvale või kuni 4-aastasele lapsele näoga sõidusuunas jalutamiseks. Palun lugege hoolikalt seda kasutusjuhendit ja järgige iga sammu, et tagada mugav sõit ja parim kaitse teie lapsele.

## OLULINE - LUGEGE HOOLIKALT LÄBI JA HOIDKE ALLES EDASPIDISEKS KASUTAMISEKS.

Külastage meid aadressil joiebaby.com, et laadida alla kasutusjuhendeid ja näha rohkem põnevaid Joie' tooteid!

Garantiinfo saamiseks külastage meie veeilehte joiebaby.com.

## Hädaolukord

Hädaolukorra või õnnetusjuhtumi korral on kõige olulisem, et teie lapsele osutataks viivitamatult esmaabi ja arstiabi.

## Osade nimekiri

Enne kokkupanekut veenduge, et kõik osad on olemas. Kui mõni osa puudub, võtke ühendust kohaliku jaemüüjaga. Kokkupanekuks ei ole vaja tööriistu.

- |    |                  |    |                                   |
|----|------------------|----|-----------------------------------|
| 1  | Jalutuskäru raam | 11 | Hoiukorv                          |
| 2  | Varikatus        | 12 | Klamber                           |
| 3  | Esiratas         | 13 | Õlgade rihmad                     |
| 4  | Tagaratas        | 14 | Käepideme reguleerimise nupp      |
| 5  | Iste             | 15 | Katuseaken                        |
| 6  | Käetugi          | 16 | Tagaratas                         |
| 7  | Istmepadi        | 17 | Pidurikang                        |
| 8  | Sääretugi        | 18 | Hoiuriiv                          |
| 9  | Esiratas         | 19 | Kokkupaneku rihtm                 |
| 10 | Pöördluuk        | 20 | Seljatoe kalde reguleerimise nupp |
|    |                  | 21 | Käepide                           |

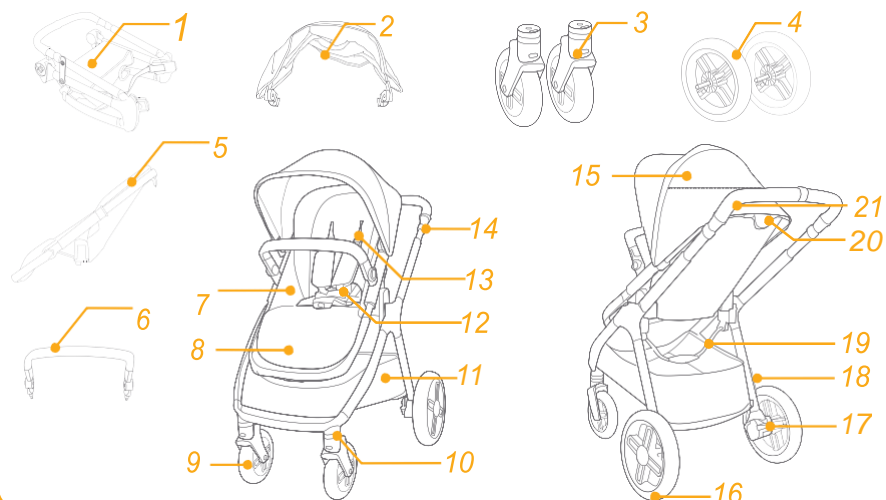

## Lisatarvikud (ei pruugi olla komplektis)

- 1 Adapter (teatud mudelitel)
- 2 Soojakott (teatud mudelitel)
- 3 Vihmakate (teatud mudelitel)
- 4 Vooder (teatud mudelitel)

Lisatarvikuid võib müüa eraldi ja neid ei pruugi sõltuvalt piirkonnast saadaaval olla.

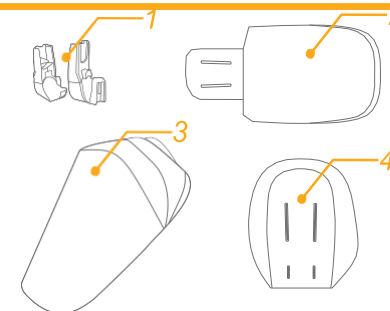

# HOIATUS

- ! Kasutage alati turvarihmu.
- ! Veenduge, et kõik lukustusseadmed on enne kasutamist lukustatud.
- ! Ärge laske lapsel selle tootega mängida.
- ! Kontrollige enne kasutamist, et lapsevankri korpus, iste või autoistme kinnitused oleksid õigesti kinnitatud.
- ! Toote peab kokku panema täiskasvanu.
- ! Jalutuskäru on mõeldud kuni 15 kg kaaluvale lapsele seljaga sõidusuunas jalutamiseks ja kuni 22 kg kaaluvale või kuni 4-aastasele lapsele näoga sõidusuunas jalutamiseks.
- ! See iste ei sobi alla 6 kuu vanustele lastele.
- ! Ohtliku, ebastabiilse seisundi vältimiseks ärge asetage hoiukorvi üle 4,5 kg kaupu/esemeid.
- ! Ärge kunagi jätke last järelevalveta.
- ! Kasutage lapsevankrit ainult ühe lapsega korraga. Ärge kunagi asetage käepidemele või varikatusele rahakotte, ostukotte, pakke või lisatarvikuid.
- ! Tootja poolt heakskiitmata lisatarvikuid ei tohi kasutada.
- ! Kasutada tohib ainult tootja poolt tarnitud või soovitatud varuosasid.
- ! Vigastuste vältimiseks veenduge, et laps on toote lahti võtmise ja kokkupaneku ajal sellest eemal.
- ! See toode ei sobi jooksmiseks ega uisutamiseks.
- ! Lapse kärusse asetamisel ja sealt eemaldamisel peab pidur olema kasutuses.
- ! Autoistmete puhul, mida kasutatakse koos raamiga, ei asenda see hälli ega voodit. Kui teie laps peab magama, siis tuleb ta paigutada sobivasse lapsevankrisse, hälli või voodisse.

- ! Vankrikorvi ei tohi kasutada, kui laps on võimeline ise istuma, end ümber pöörama ja suudab end kätel ja põlvedel püsti lükata. Lapse maksimaalne kaal: 9 kg.
- ! Ärge lisage täiendavat madratsit, välja arvatud siis, kui tootja seda soovib.
- ! Käepidemele ja/või seljatoele ja/või toote külgedele kinnitatud koormus mõjutab sõiduki stabiilsust.

## Jalutuskäru kokkupanek

(vaata joonised leheküljel 1-14)

Enne toote kokkupanekut ja kasutamist lugege kõik käesolevas kasutusjuhendis toodud juhised läbi.

### Jalutuskäru avamine

vaata pilte 1-3

Vabastage hoiukorvi riiv hoiuasendist **1**. Tõstke seejärel käepide üles **2**. Klõpsu heli tähendab, et jalutuskäru on täielikult avatud. **3**

! Enne kasutamise jätkamist kontrollige, et jalutuskäru oleks täielikult lukustatud.

### Esirataste kokkupanek ja lahtivõtmine

vaata pilte 4-6

### Tagarataste kokkupanek ja lahtivõtmine

vaata pilte 7-9

### Istme kokkupanek

vaata pilti 10

### Varikatuse kokkupanek

vaata pilte 11-12

### Käetoe kokkupanek ja lahtivõtmine

vaata pilte 13-15

Täielikult kokkupandud jalutuskäru on näidatud pildil **16**.

## Jalutuskäru kasutamine

### Seljatoe reguleerimine

vaata pilti 17

Seljatoe jaoks on 4 kaldenurka.

Seljatoe tõstmiseks või langetamiseks vajutage seljatoe kaldenurka reguleerivat nuppu ja tõmmake istet üles või alla.

### Klambri kasutamine

vaata pilte 18-19

Klambri avamine

Vajutage nuppu ja klamber vabaneb automaatselt. **18**

Klambri lukustamine

Sobitage vööklamber õlarihma klambriga **19-1**. ja sättige need kokku keskmise klambri ja klamber saaks automaatselt lukustuda **19-2**. Klõpsatus tähendab, et klamber on täielikult lukustunud. **19-3**

! Et vältida tõsiseid vigastusi kärust kukumisest või välja libisemisest, kinnitage laps alati turvarihmadega.

! Veenduge, et teie laps on kindlalt kinnitatud. Lapse ja õlarihma vaheline ruum on umbes ühe käe paksune.

! Ärge asetage õlarihma risti. See põhjustab survet lapse kaelale.

### Õla- ja vöörihmade kasutamine

vaata pilte 20-22

! Selleks, et kaitsta oma last välja kukkumise eest, kontrollige pärast lapse istmesse asetamist, kas õla- ja vöörihmad on õigel kõrgusel ja pikkusel.

**20-1** Liugregulaator

Ülemiste õlarihmade klambreid saab täiendava reguleerimise eesmärgil üles ja alla liigutada.

Et vältida tõsiseid vigastusi kukkumise või välja libisemise tõttu, kinnitage laps alati turvarihmadega.

Veenduge, et turvarihmad on õigesti reguleeritud ja teie laps on kindlalt kinnitatud. Lapse ja õlarihma vaheline ruum peaks olema umbes ühe sõrme paksune.

Vajutage nuppu **22-2**, tõmmates samal ajal vöökohta rihmad õigesse pikkusesse. **22-3**

### Sääretoe reguleerimine

vaata pilte 23-24

Sääretoel on 2 asendit.

Sääretoe tõstmiseks lükake seda ülespoole. Sääretoe langetamiseks vajutage selle keskel asuvat reguleerimisnuppu **24-1** ja vajutage sääretugi alla. **24-2**

### Esiratta pöördluku kasutamine

vaata pilt 25

Rataste suunamiseks pöörake pöördlukku vasakule, vabastamiseks pöörake pöördlukku paremale.

**Vihje** Pöördlukustust on soovitatav kasutada ebatasastel pindadel.

### Piduri kasutamine

vaata pilte 26-27

Rataste lukustamiseks vajutage pidurikangi alla. **26**

Rataste vabastamiseks tõstke pidurikang üles. **27**

**Vihje** Kasutage alati seisupidurit, kui jalutuskäru ei liigu.

### Varikatuse kasutamine

vaata pilt 28-30

Varikatuse saab täielikult avada, et kaitsta teie last täielikult päikese eest. Lihtsalt tõmmake tõmblukk lahti ja tõmmake varikatust ettepoole.

### Käepideme reguleerimine

vaata pilti 31

### Istme vahetamine

vaata pilte 32-35

### Jalutuskäru kokkupanek

vaata pilte 36-40

! Kompaktsema kokkupaneku saavutamiseks vajutage käepideme reguleerimise nuppe ja pöörake käepide alla, kuni see klõpsatab. Kasutage kokkuvoltimiseks ainult allapoole suunatud/hoiustamise asendit. Ärge kunagi kasutage seda asendit, kui laps on jalutuskäru. **38**

! Kokkuvolditud jalutuskäru võib seista, kui käepide on kõige madalamas asendis.

! Hoiuriiv haakub automaatselt hoiustamise asendisse, seejärel on jalutuskäru kokku pandud ja täielikult lukustatud.

## Lisatarvikute kasutamine

Lisatarvikud võivad olla eraldi müüdadavad või sõltuvalt piirkonnast ei pruugi neid olla saadaval.

### Lapse turvahälli kasutamine

vaata pilte 41-48

Kui kasutate toodet koos Joie' lapse turvahälliga i-Gemm 3, i-Level Recline, i-Shug 2, Sprint või i-Jemini, vaadake järgmisi juhiseid.

! Lapse turvahälli kallet saab reguleerida reguleeritavate adapteritega. 41

! Klõpsatus tähendab, et adapter on täielikult lukustatud.

! Kui teil on probleeme lapse turvahälli kasutamisega, vaadake palun turvahälli kasutusjuhendit.

! Palun ärge pange jalutuskäru kokku, kui lapse turvahäll on veel kinnitatud.

### Honour'i vankrikorvi kasutamine

vaata pilte 49-51

Kui kasutate Joie' Honour'i vankrikorvi, vaadake palun järgmisi juhiseid.

! Klõpsatus tähendab, et vankrikorv on täielikult lukustatud.

! Vankrikorvi kasutamisel kasutage alati madratsit.

! Kui teil on probleeme vankrikorvi kasutamisega, vaadake palun vankrikorvi kasutusjuhendit.

! Palun ärge pange jalutuskäru kokku, kui vankrikorv on veel kinnitatud.

### Calmi vankrikorvi kasutamine

vaata pilte 52-55

Joie' Calmi vankrikorvi kasutamisel järgige järgmisi juhiseid.

! Klõpsatus tähendab, et adapter on täielikult lukustatud.

! Vankrikorvi kasutamisel kasutage alati madratsit.

! Kui teil on probleeme vankrikorvi kasutamisega, vaadake palun vankrikorvi kasutusjuhendit.

! Palun ärge pange jalutuskäru kokku, kui vankrikorv on veel kinnitatud.

! Palun kontrollige enne vankrikorvi paigaldamist, et võrk vankrikorvi põhjas oleks korralikult kinnitatud.

### Vihmakatte kasutamine

vaata pilti 56

Vihmakatte kokkupanekuks asetage see istme kohale.

! Kui kasutate vihmakatet, kontrollige alati selle ventilatsiooni.

! Kui te vihmakatet ei kasuta, siis veenduge, et see oleks enne kokkupanekut puhastatud ja kuivatatud.

! Ärge pange lapsevankrit kokku, kui vihmakate on selle peal.

! Ärge asetage last kuuma ilmaga vihmakattega lapsevankrisse.

### Soojakoti kasutamine

vaata pilte 57-59

Asetage laps soojakotti, lukustage turvaklamber ja tõmmake seejärel soojakott uuesti kinni.

### Voodri kasutamine

vaata pilte 60-61

## Pehmele osade lahtivõtmine ja kokkupanek

vaata pilte 62-76

Eemaldage käetugi, nagu on näidatud pildil 15

Istme pehmele osade uuesti kokkupanekuks järgige eespool kirjeldatud samme vastupidises järjekorras 76-62

## Puhastamine ja hooldus

vaata pilti 77

! Jalutuskäru raami puhastamiseks kasutage ainult majapidamises kasutatavat seepi ja sooja vett. Ärge kasutage puhastamiseks pleegitusvahendit ega puhastusvahendit. Juhised jalutuskäru kangaste osade puhastamiseks leiate hooldussildilt.

! Eemaldatavaid pehmeid osi saab pesta pesumasinas. Ärge kasutage pleegitusvahendit. Ärge väänake istmekatet ja sisevoodrit suure jõuga kuivaks. See võib jätta istmekattele ja sisevoodrile kortsud.

! Kontrollige aeg-ajalt oma jalutuskäru lahtiste kruvide, kulunud osade, rebenenud materjali või õmbluste suhtes. Vahetage või parandage osad vastavalt vajadusele. Puhastage plastosi regulaarselt pehme niiske lapiga. Kuivatage alati metallosad, et vältida rooste tekkimist, kui jalutuskäru on veega kokku puutunud.

! Liigne kokkupuude päikesega või kuumusega võib põhjustada osade tuhmumist või kõverdumist.

! Kui jalutuskäru saab märjaks, avage varikatus ja laske enne hoiustamist põhjalikult kuivada.

! Kui rattad kriuksuvad, kasutage kerget õli (nt Silicon Spray, roostevastane õli või õmblusmasinaõli). Oluline on, et õli jõuaks rattateljeni. 77

! Kui kasutate oma jalutuskäru rannas või muus liivases/tolmuses keskkonnas, puhastage jalutuskäru pärast kasutamist täielikult, et eemaldada liiv ja sool mehhanismidelt ja ratastelt.